

Datenblatt | Artikelnummer: 224-101

Leuchtenklemme; Drücker Leuchtenseite; Leuchtenseite: für alle Leiterarten; Inst.-Seite: für eindrätige Leiter; Serie 224; max. 2,5 mm²; Umgebungstemperatur max. 60°C; 2,50 mm²; grau

<https://www.wago.com/224-101>



Farbe: ■ grau

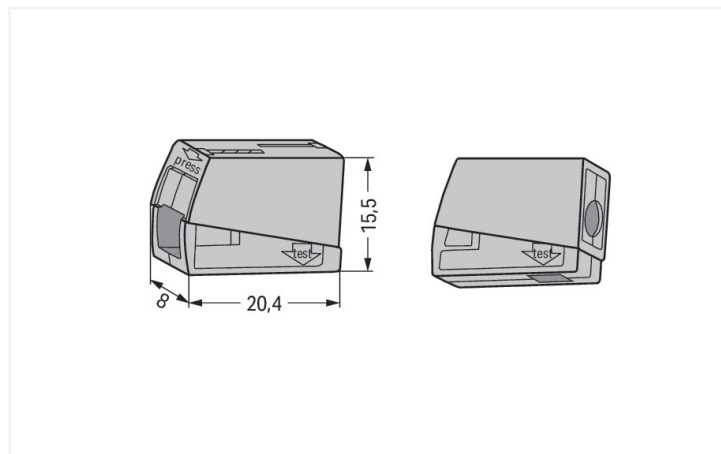

Abmessungen in mm

Leuchtenklemme Serie 224 mit Push-in

Die Leuchtenklemme (Artikelnummer 224-101) ermöglicht einen einfachen und zuverlässigen Anschluss. Schnell und sicher den Anschluss einer Leuchte realisieren – mit den Leuchtenklemmen der Serie 224 jede Lampe im Handumdrehen zum Leuchten bringen. Überall im Gebäude, wo feindrätige Leiter mit eindrätigen Leitern verbunden werden müssen, zeigt die Serie 224 ihre Stärken. Diese Leuchtenklemme benötigt für den Leiteranschluss eine Abisolierlänge zwischen 9 und 11 mm. Die Verbindungsklemmen mit einer Bemessungsspannung von 400 V sind für einen Bemessungsstrom bis 24 A ausgelegt. Sie können deshalb auch für leistungsstarke Verbraucher verwendet werden. Bei diesem Produkt wird die PUSH WIRE®- und CAGE CLAMP®-Technologie genutzt. Der Steckklemmanschluss PUSH WIRE® nutzt die Knicksteifigkeit der Leiter, um dadurch die Federkraft zu überbrücken und so den Leiter einfacher zu klemmen. Mit dem CAGE CLAMP® Universalanschluss steht Ihnen eine zuverlässige und wartungsfreie Anschlussstechnik zur Verfügung, um sämtliche Leiterarten mithilfe einer Käfigzugfeder anzuschließen. Es ist keine Vorbehandlung der Leiter notwendig, beispielsweise durch das Aufcrimpen von Aderendhülsen. Die Maße sind in Breite x Höhe x Tiefe (8 x 15,5 x 20,4) mm. Diese Leuchtenklemme ist in Abhängigkeit von der Leiterart für Leiterquerschnitte von 1 mm² bis 2,5 mm² zum einen und für Leiterquerschnitte von 0,5 mm² bis 2,5 mm² zum anderen geeignet.

Leicht und unkompliziert: Der Steckklemmanschluss mit PUSH WIRE®

- strukturierte und schnelle Elektroinstallation
- Kompakte Baugrößen
- Betätigung über Push-in

Hinweise

Sicherheitshinweis

in geerdeten Netzen

Elektrische Daten

Bemessungsdaten gemäß	EN 60664		
Überspannungskategorie	III	III	II
Verschmutzungsgrad	3	2	2
Bemessungsspannung	-	-	400 V
Bemessungsstoßspannung	-	-	4 kV
Bemessungsstrom	-	-	24 A

Allgemein

Verdrahtungsrichtung Seitliche Verdrahtung

Anschlussdaten

Klemmstellen	2
Gesamte Anzahl der Potentiale	1

Anschluss 1

Anschlussstyp	Installationsseite
Anschlussstechnik	PUSH WIRE®
Anzahl Anschlussstellen	1
Betätigungsart	Push-in
Anschließbare Leiterwerkstoffe	Kupfer Aluminium

Anschließbare Leiterwerkstoffe Hinweis **Anschluss von Aluminiumleitern (Nicht für den Einsatz in Nordamerika)**
 WAGO Federklemmverbindungen sind auch für eindrätige Aluminiumleiter bis 4 mm² geeignet, wenn für den Anschluss die Alu-Plus-Kontaktpaste [249-130](#) verwendet wird.

Vorteile der Alu-Plus-Kontaktpaste:

- Zerstört die Oxidschicht automatisch beim Klemmvorgang
- Verhindert Neuoxidation an der Kontaktstelle
- Vermeidet elektrolytische Korrosion zwischen Aluminium- und Kupferleitern (in einer Klemme)
- Bietet Langzeit-Korrosionsschutz

Bei Federklemmverbindungen mit CAGE CLAMP®-Anschlussstechnik **ist der Aluminiumleiter mit einer Klinge zu reinigen** und unmittelbar danach an die mit der Alu-Plus-Kontaktpaste gefüllten Klemmstelle anzuschließen.

Bei Federklemmverbindungen mit PUSH WIRE®-Anschlussstechnik **wird die vorherige Reinigung des Aluminiumleiters empfohlen** und unmittelbar danach ist der Aluminiumleiter an die mit der Alu-Plus-Kontaktpaste gefüllten Klemmstelle anzuschließen.

Selbstverständlich kann Alu-Plus vor dem Ankleben auch **zusätzlich** ganzflächig auf den Aluminiumleiter aufgetragen werden.

Außerdem ist zu beachten, dass die Nennströme an die geringere Leitfähigkeit der Aluminiumleiter angepasst werden:

2,5 mm² = 16 A
 4 mm² = 22 A

Eindrätiger Leiter	1 ... 2,5 mm² / 14 ... 12 AWG
Abisolierlänge	9 ... 11 mm / 0.35 ... 0.43 inch
Verdrahtungsrichtung	Seitliche Verdrahtung

Anschluss 2

Anschlussstyp	Leuchtenseite
Anschlussstechnik	CAGE CLAMP®
Anzahl Anschlussstellen	1
Eindrätiger Leiter	0,5 ... 2,5 mm² / 20 ... 16 AWG
Feindrätiger Leiter	0,5 ... 2,5 mm² / 20 ... 16 AWG

Geometrische Daten

Breite	8 mm / 0.315 inch
Höhe	15,5 mm / 0.61 inch
Tiefe	20,4 mm / 0.803 inch

Werkstoffdaten

Hinweis Werkstoffdaten	Informationen zu Materialangaben finden sie hier
Farbe	grau
Brandlast	0,035 MJ
Gewicht	1,8 g

Umgebungsbedingungen

Umgebungstemperatur (Betrieb)	+60 °C
Dauergebrauchstemperatur	105 °C

Kaufmännische Daten

VPE (UVPE)	1000 (100) St.
Verpackungsart	Karton
Ursprungsland	CH
GTIN	4044918583817
Zolltarifnummer	85369010000

Produktklassifikation

UNSPSC	39121409
eCl@ss 10.0	27-14-11-03
eCl@ss 9.0	27-14-11-03
ETIM 9.0	EC000446
ETIM 10.0	EC000446
ECCN	NO US CLASSIFICATION

Environmental Product Compliance

RoHS Compliance Status	Compliant, No Exemption
------------------------	-------------------------

Zulassungen / Zertifikate

Allgemeine Zulassungen **Konformitäts- und Herstellererklärungen**



Zulassung	Norm	Zertifikatsname
CSA DEKRA Certification B.V.	C22.2	1053495
UL UL International Germany GmbH	EN 60998	CCA-2617-A1
UL UL International Germany GmbH	EN 60998	D-05895-A1 (EN60998-1 EN60998-2-2)
UL UL International Germany GmbH	UL 486C	E69654
VDE VDE Prüf- und Zertifizierungsinstitut	EN 60998	40022792

Zulassung	Norm	Zertifikatsname
EU-Declaration of Conformity WAGO GmbH & Co. KG	-	-
UK-Declaration of Conformity WAGO GmbH & Co. KG	-	-

Zulassungen für Schifffahrt



Zulassung	Norm	Zertifikatsname
ABS American Bureau of Ship- ping	-	23-2417173-PDA
LR Lloyds Register	EN 60998	LR22207029TA
PRS Polski Rejestr Statków	EN 60998	TE/1093/880590/23

Downloads

Environmental Product Compliance

Compliance Search	
Environmental Product Compliance 224-101	↓

Dokumentation

Ausschreibungstext			
224-101	19.02.2019	xml 3.44 KB	↓
224-101	21.02.2019	docx 15.52 KB	↓

CAD/CAE-Daten

CAD Daten	
2D/3D Modelle 224-101	↓

CAE Daten	
EPLAN Data Portal 224-101	↓
WSCAD Universe 224-101	↓
ZUKEN Portal 224-101	↓

1 Passende Produkte

1.1 Optionales Zubehör

1.1.1 Werkzeug

1.1.1.1 Alu-Plus-Kontaktpaste



Art-Nr.: 249-130

Füllspritze; Inhalt: 20 ml Alu-Kontaktpaste

Handhabungshinweise

Leiter anschließen

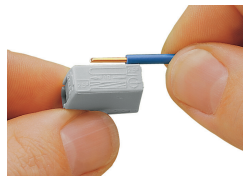
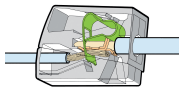

Leuchtenklemmen 2,5 mm², Serie 224

Leiter 9 ... 11 mm abisolieren.

Leiter anschließen

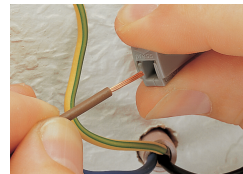
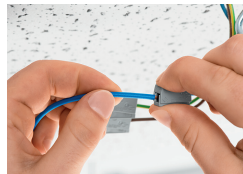

Leiter anschließen: Klemme auf der Seite mit der eckigen Öffnung zusammendrücken und Leiter einführen.

Leiter lösen: Klemme auf der Seite mit der eckigen Öffnung zusammendrücken und Leiter herausnehmen.

Leiter anschließen

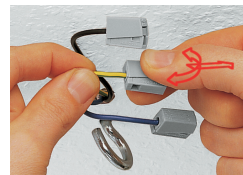
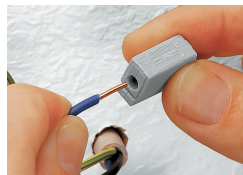

Leiter anschließen: Abisolierten eindrähtigen Leiter bis zum Anschlag in die runde Öffnung hineinstecken.

Leiter lösen: Leiter festhalten, Klemme unter leichtem Hin- und Herdrehen vom Leiter ziehen.

Prüfen

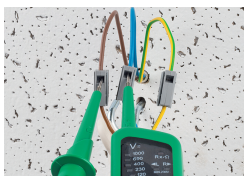

Prüfen in seperater Prüföffnung

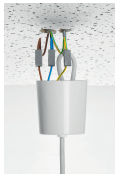

Die Leuchtenklemme (224-101) verbindet ein- und feindrähtige Leiter.